

Vooranzicht kadezijde

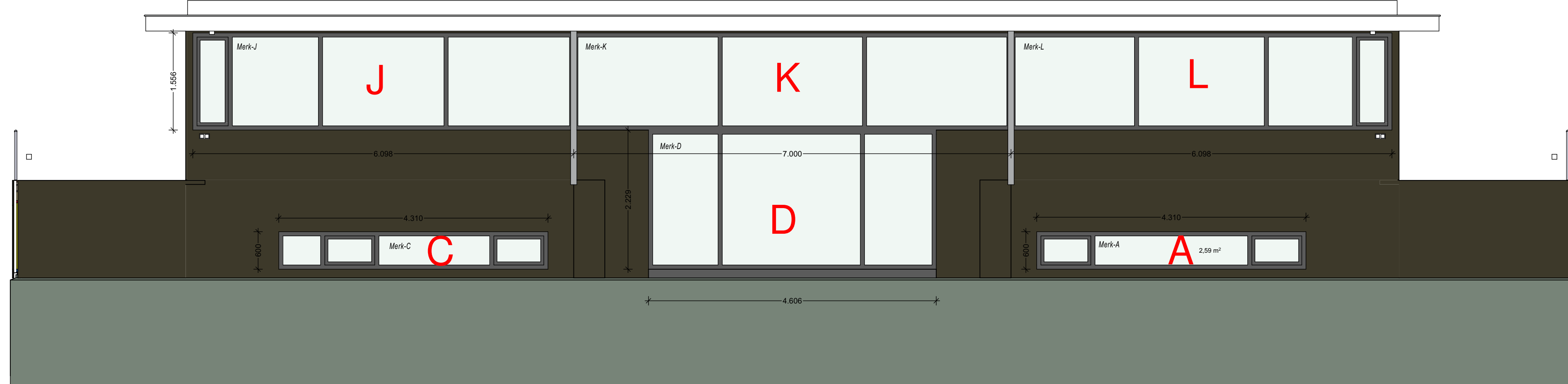

Achteranzicht waterzijde

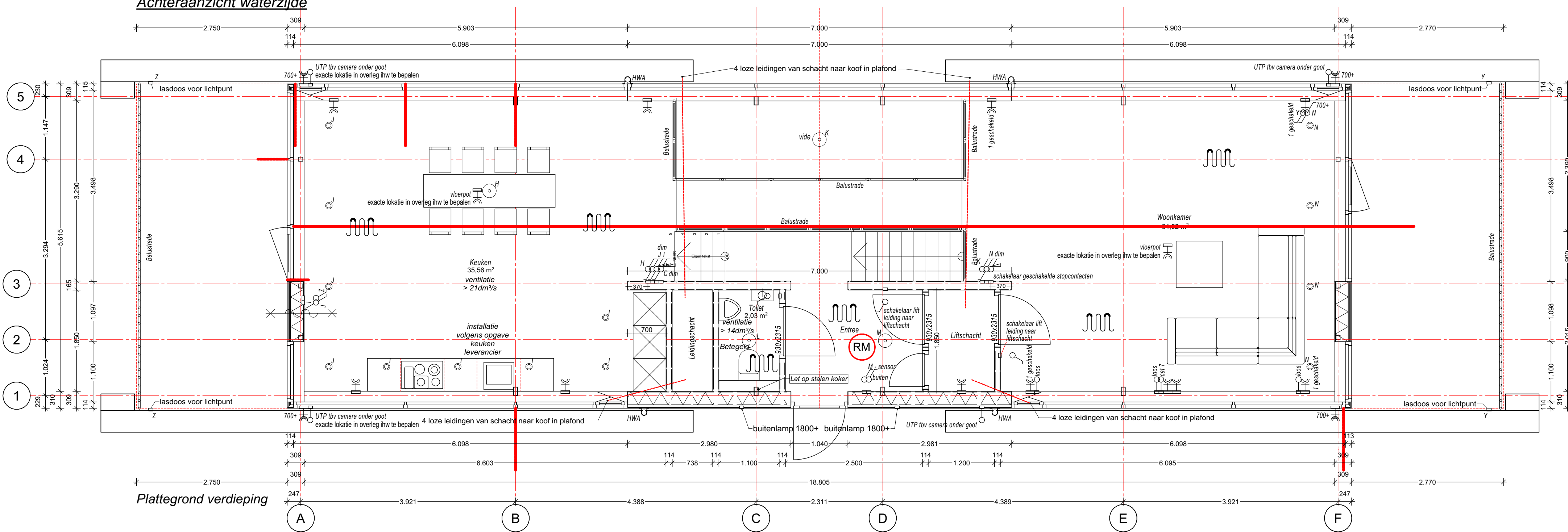

Plattegrond verdieping

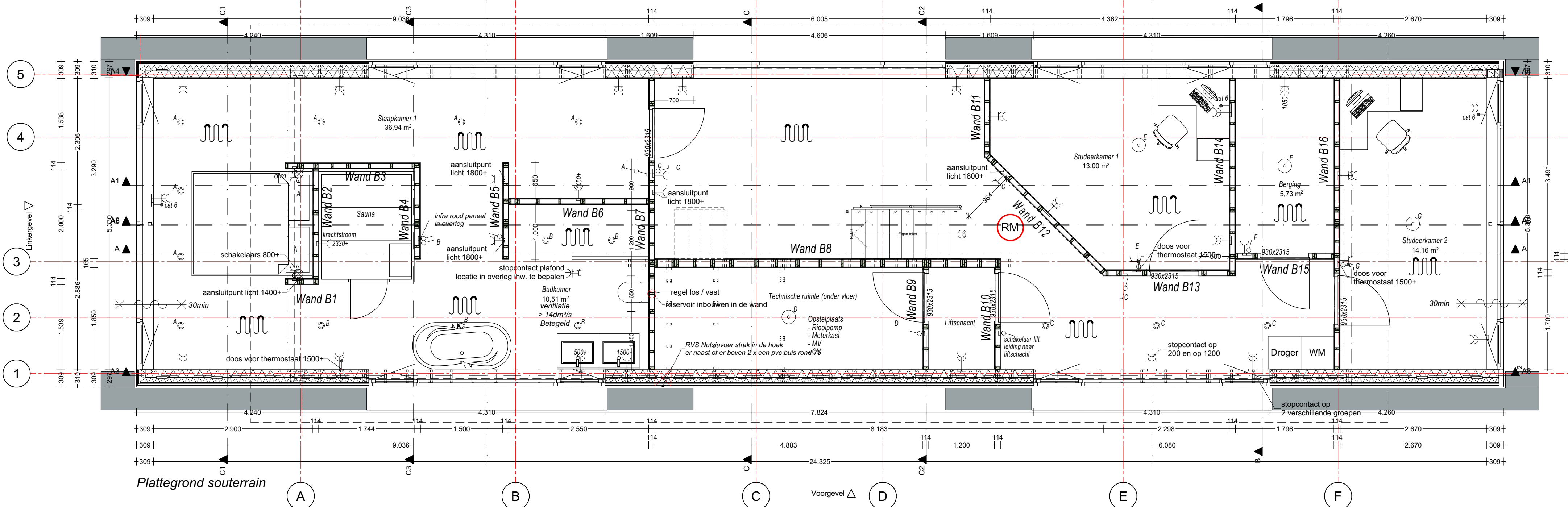

Plattegrond souterrain

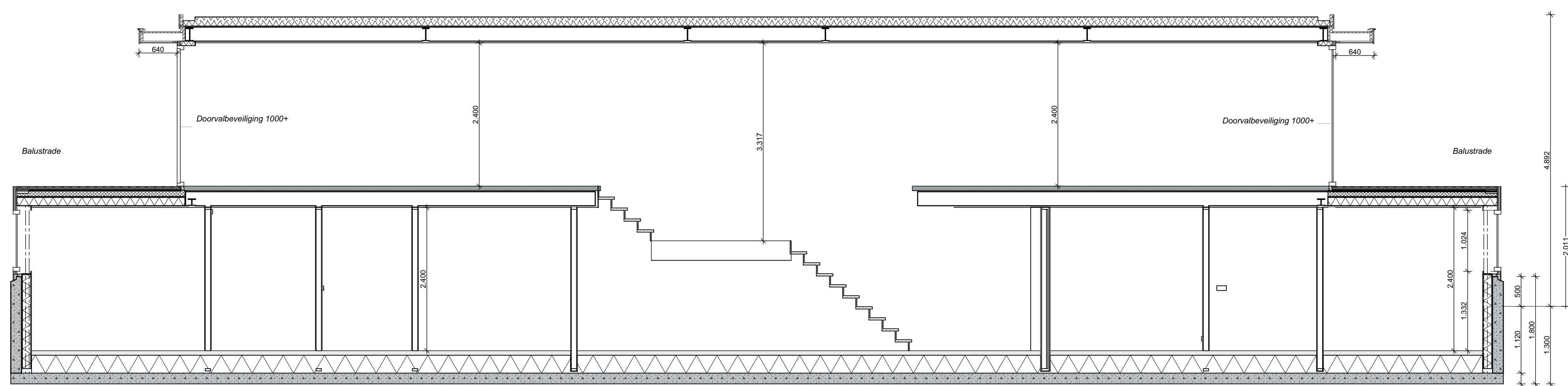

Langdoorsnede A - A

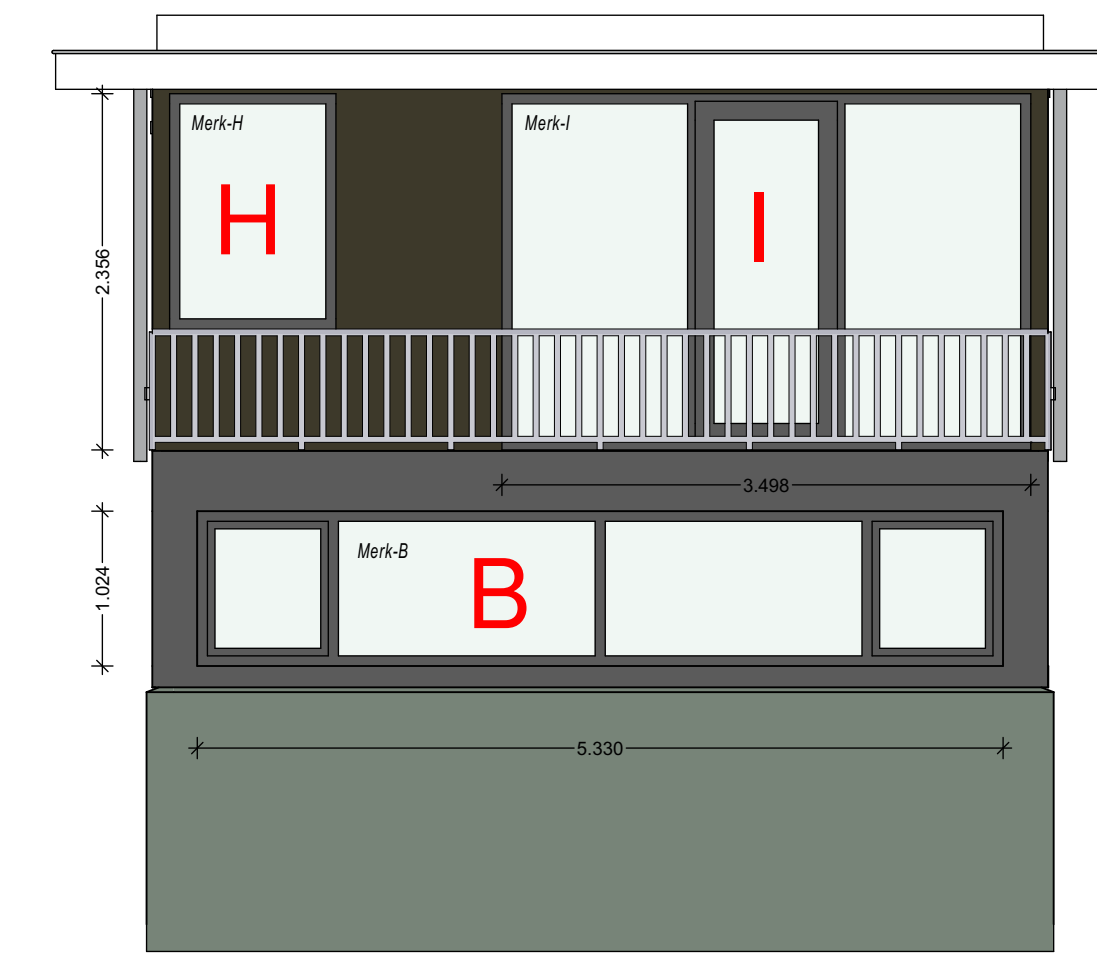

Rechterzijanzicht

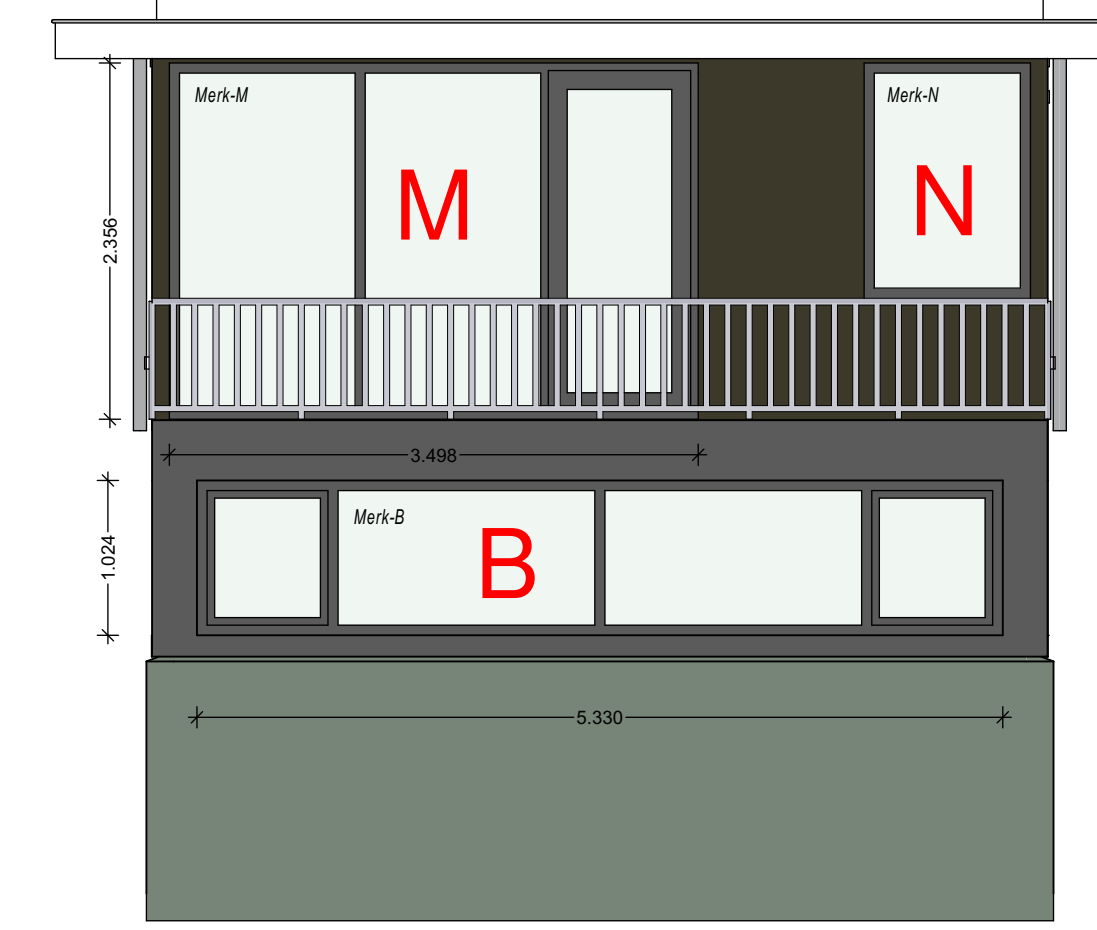

Linkerzijanzicht

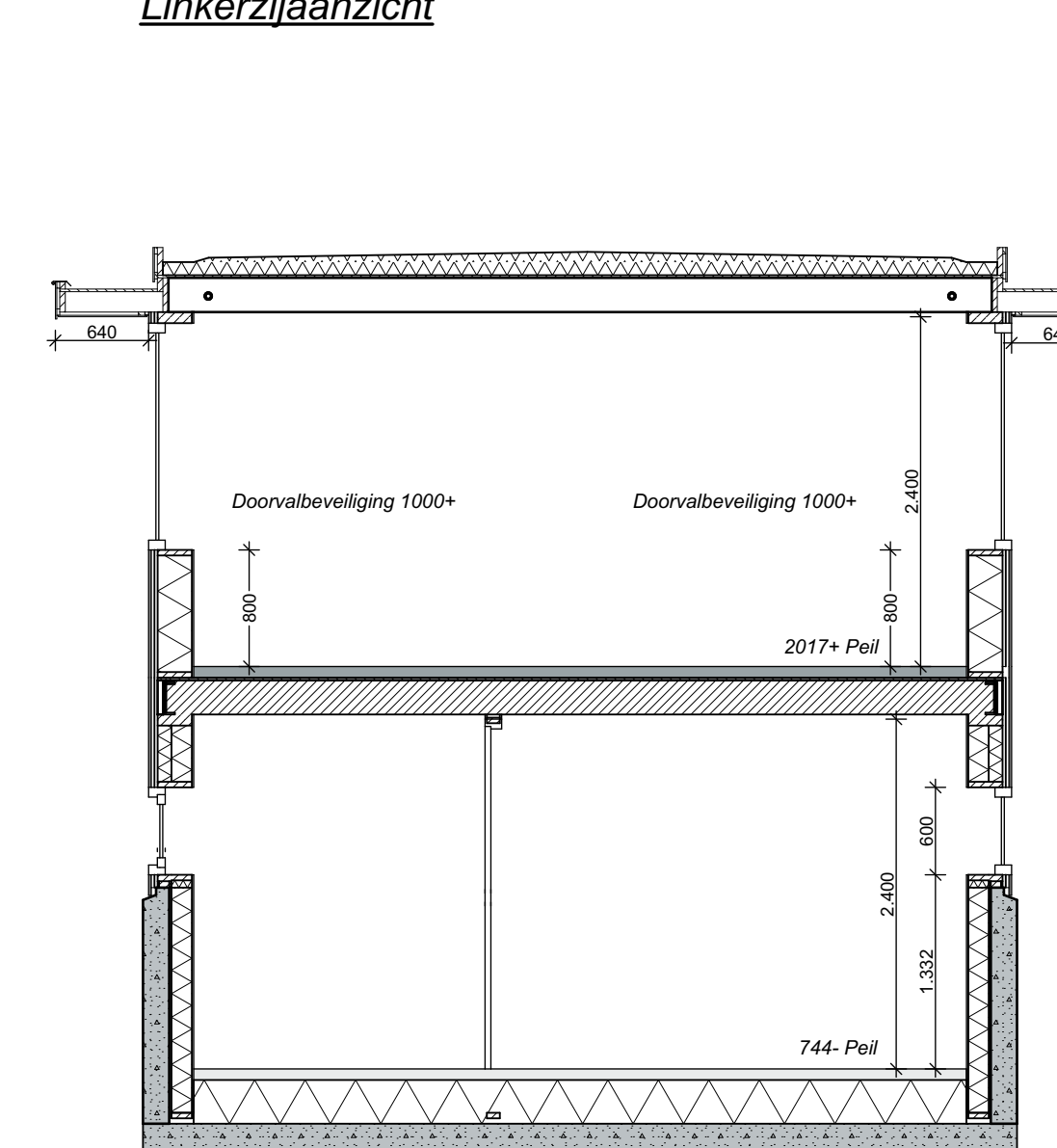

Dwarsdoorsnede B - B

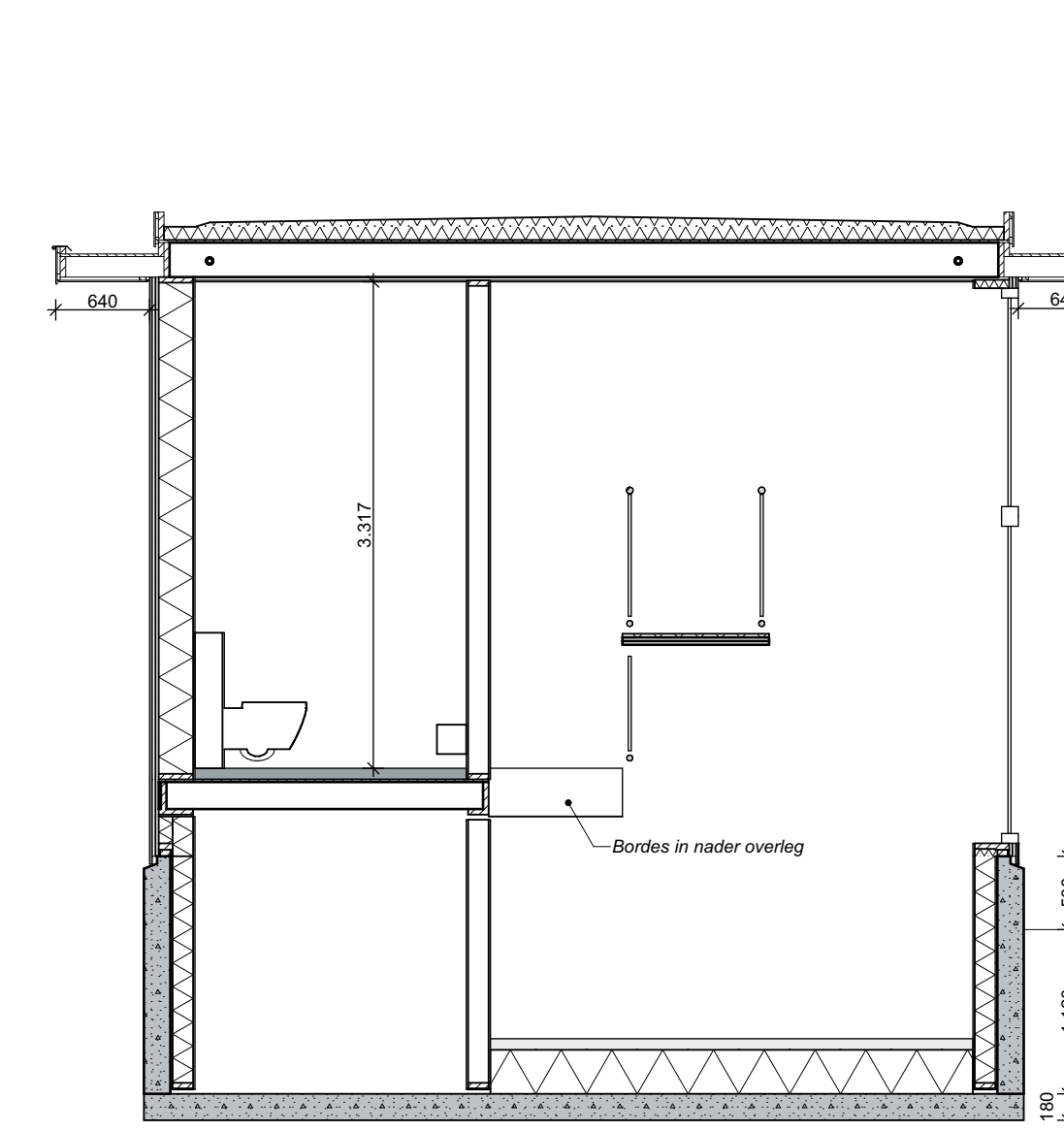

Dwarsdoorsnede C - C

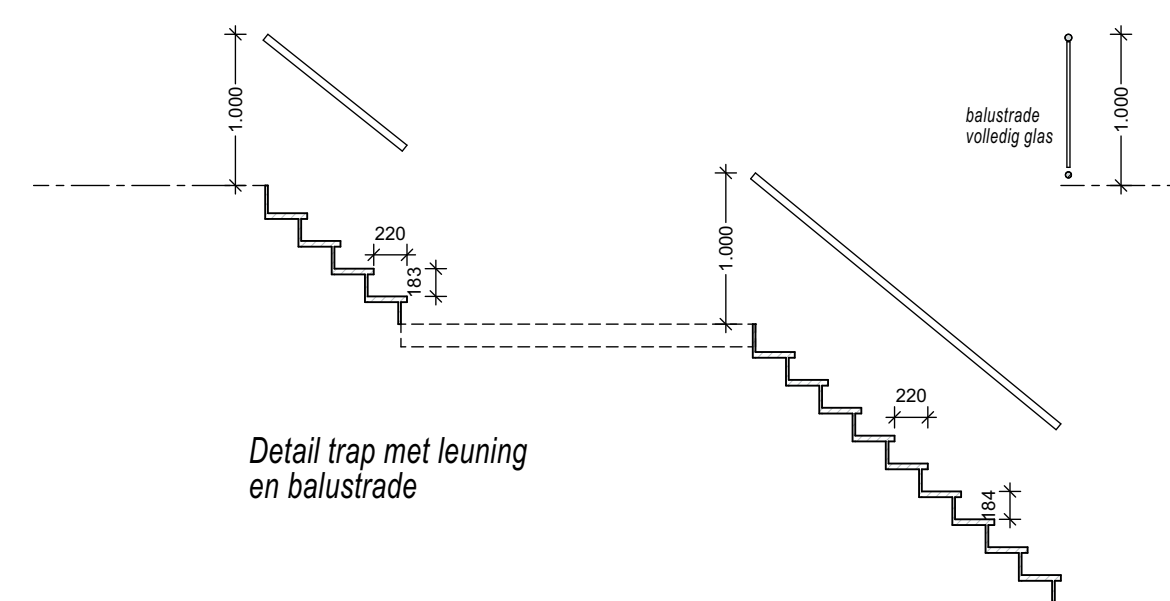

Detail trap met leuning en balustrade

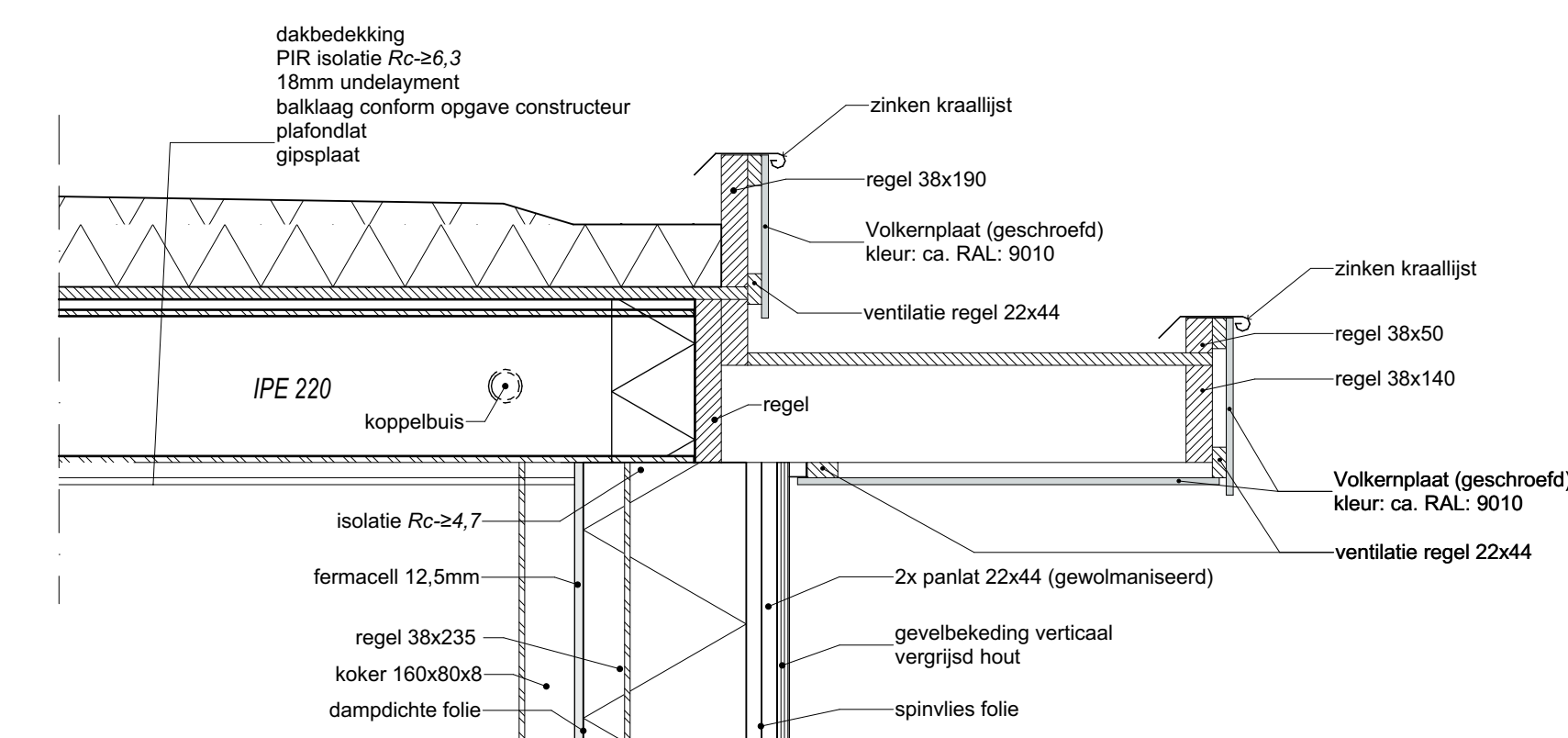

Dakrand detail

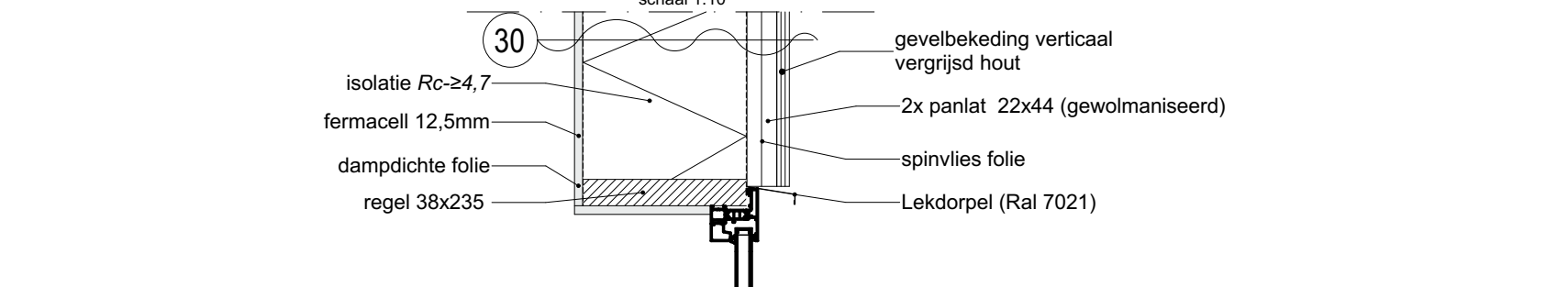

Kozijn detail

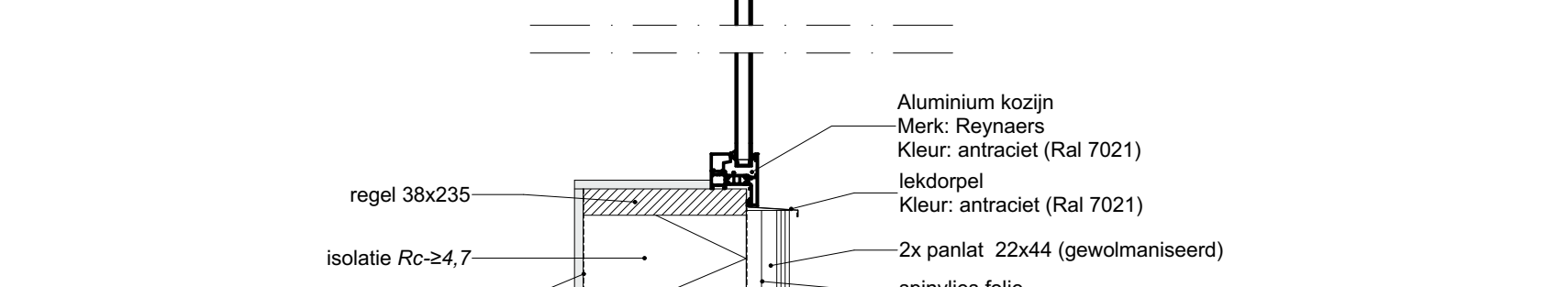

Aansluitdetail vloer / gevelbekleding

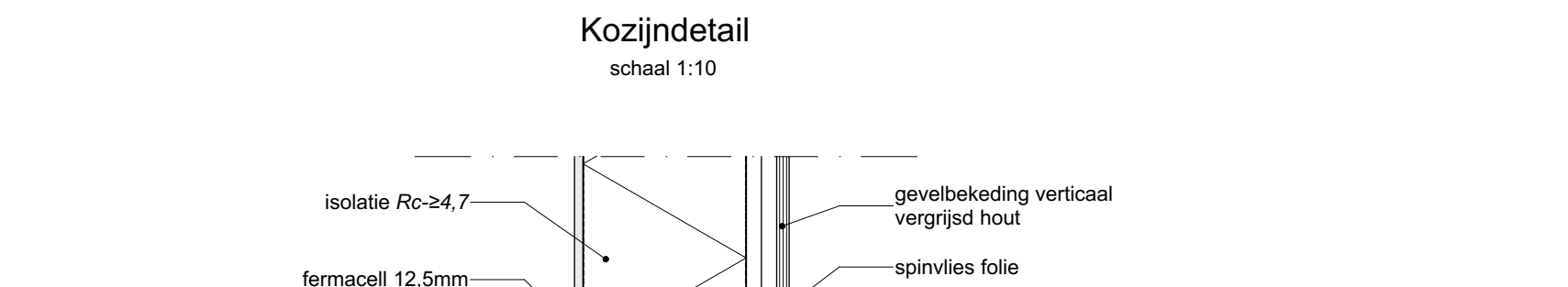

Aansluitdetail casco / gevelbekleding

Bouwwijze volgens beschreven bouwstelsel, NEN 3215, NEN 3216. Beluchting en ontlichting volgens beschreven bouwstelsel en NEN 2307 en 2311, voorzieningen volgens de primaire productiespecificaties en de primaire productiespecificaties NEN 2505. **Gebruiksgebied:** geluiseerde tussen verdiepingen onderling in woning volgens NEN 5077. Bescherming tegen geluid van naastgevoerde woningen aan alle 3 zijden 3,7 m (woningbouw) volgens NEN 5077. **Brandveiligheid en rookproductie van wanden en vloeren:** conform NEN 1366-1, NEN 6905 en NEN 1775. **Inbraakveiligheid van gevelelementen met deuren en ramen etc.:** conform NEN 5096(2012).

**Definitieve Uitvoering**  
d.d.14-11-2022



**Opdrachtgever:**  
Naam: Hagenbouw  
Adres: Hooftstraat 270C  
Telefoon: 06-11159295  
E-mail: gordon@oranjearkenbouw.nl

OMSCHRIJVING	STATUS	DATEM	GET.
Hagedorp uitgaans	Wijziging maatvoering	30-11-2021	A. Stetten
Zwensink uitgaans	Wijz. elektra	09-11-2021	A. Stetten
Zwensink uitgaans	Wijz. stiel en elektra	08-11-2021	A. Stetten
Vrijde uitgaans	Wijz. kozijnen en elektra	04-11-2021	A. Stetten
Vrijde uitgaans	Wijziging kozijnen	11-10-2021	A. Stetten
Durch uitgaans	Wijziging elektra	24-08-2021	A. Stetten

**Ligplaats:** Hooftstraat 270C  
9226 PE Oostwold

**Algemene omschrijving project:**  
Nieuw te bouwen woonark

**Bestektekoning:** B-01

**Akkoord opdrachtgever:** Naam: Hagenbouw

**Akkoord bouw:** Naam: G. Otman

**Datum:** Handtekening

LEGENDA	PR	Voorverpakking	De aflevering maakt op grond van...
WCD 220, 1 veed	Magretercontact	Radiator	De aflevering maakt op grond van...
WCD 220, 2 veed	Bedragsysteem	Diepe radiator	De aflevering maakt op grond van...
WCD 220, 3 veed	Stalring	Convector	De aflevering maakt op grond van...
WCD 220, 4 veed: vloer gestreukt	Tegel	Buizenbouw	De aflevering maakt op grond van...
WCD 220, 1 veed: vloer	Roestvrij staal	Vrij buizenbouw	De aflevering maakt op grond van...
WCD 220, 2 veed: vloer	Nieuw WSD		De aflevering maakt op grond van...
WCD 220, 3 veed: vloer			De aflevering maakt op grond van...
WCD 220, 4 veed: vloer			De aflevering maakt op grond van...
WCD 220, 5 veed: vloer			De aflevering maakt op grond van...
WCD 220, 6 veed: vloer			De aflevering maakt op grond van...
WCD 220, 7 veed: vloer			De aflevering maakt op grond van...
WCD 220, 8 veed: vloer			De aflevering maakt op grond van...
WCD 220, 9 veed: vloer			De aflevering maakt op grond van...
WCD 220, 10 veed: vloer			De aflevering maakt op grond van...
WCD 220, 11 veed: vloer			De aflevering maakt op grond van...
WCD 220, 12 veed: vloer			De aflevering maakt op grond van...
WCD 220, 13 veed: vloer			De aflevering maakt op grond van...
WCD 220, 14 veed: vloer			De aflevering maakt op grond van...
WCD 220, 15 veed: vloer			De aflevering maakt op grond van...
WCD 220, 16 veed: vloer			De aflevering maakt op grond van...
WCD 220, 17 veed: vloer			De aflevering maakt op grond van...
WCD 220, 18 veed: vloer			De aflevering maakt op grond van...
WCD 220, 19 veed: vloer			De aflevering maakt op grond van...
WCD 220, 20 veed: vloer			De aflevering maakt op grond van...
WCD 220, 21 veed: vloer			De aflevering maakt op grond van...
WCD 220, 22 veed: vloer			De aflevering maakt op grond van...
WCD 220, 23 veed: vloer			De aflevering maakt op grond van...
WCD 220, 24 veed: vloer			De aflevering maakt op grond van...
WCD 220, 25 veed: vloer			De aflevering maakt op grond van...
WCD 220, 26 veed: vloer			De aflevering maakt op grond van...
WCD 220, 27 veed: vloer			De aflevering maakt op grond van...
WCD 220, 28 veed: vloer			De aflevering maakt op grond van...
WCD 220, 29 veed: vloer			De aflevering maakt op grond van...
WCD 220, 30 veed: vloer			De aflevering maakt op grond van...
WCD 220, 31 veed: vloer			De aflevering maakt op grond van...
WCD 220, 32 veed: vloer			De aflevering maakt op grond van...
WCD 220, 33 veed: vloer			De aflevering maakt op grond van...
WCD 220, 34 veed: vloer			De aflevering maakt op grond van...
WCD 220, 35 veed: vloer			De aflevering maakt op grond van...
WCD 220, 36 veed: vloer			De aflevering maakt op grond van...
WCD 220, 37 veed: vloer			De aflevering maakt op grond van...
WCD 220, 38 veed: vloer			De aflevering maakt op grond van...
WCD 220, 39 veed: vloer			De aflevering maakt op grond van...
WCD 220, 40 veed: vloer			De aflevering maakt op grond van...
WCD 220, 41 veed: vloer			De aflevering maakt op grond van...
WCD 220, 42 veed: vloer			De aflevering maakt op grond van...
WCD 220, 43 veed: vloer			De aflevering maakt op grond van...
WCD 220, 44 veed: vloer			De aflevering maakt op grond van...
WCD 220, 45 veed: vloer			De aflevering maakt op grond van...
WCD 220, 46 veed: vloer			De aflevering maakt op grond van...
WCD 220, 47 veed: vloer			De aflevering maakt op grond van...
WCD 220, 48 veed: vloer			De aflevering maakt op grond van...
WCD 220, 49 veed: vloer			De aflevering maakt op grond van...
WCD 220, 50 veed: vloer			De aflevering maakt op grond van...